

Hr. Már Sveinbjörnsson  
Hafnarstjóri  
Hafnarfjarðarhöfn  
Óseyrarbraut 4  
220 Hafnarfjörður

Til þess er málið varðar

Fákar og Fólk ehf (Kænan) kt. 520105-2550 er lóðarhafi við Óseyrarbraut 2, landnúmer 122077 ásamt S. Fasteignum ehf, kt. 621204-2030. Á eigninni eru tveir eignarhlutar, 207-8495 í eigu félagsins og svo 224-7207 í eigu S. Fasteigna.

Lóðarhafar óska eftir því að lóðin stækki í austurátt og lóðarmörk verði í beinni línu við lóðarmörk Fornubúða 1 eins og meðfylgjandi teikning sýnir. Tilgangur stækkunarinnar er tryggja aðgengi að bílastæðum fyrir viðskiptavinum sem erindi eiga í Óseyrarbraut 2 og tryggja þar sem styrkari stöðum undir þann rekstur sem er í húsinu.

Með fyrirfram þökk,

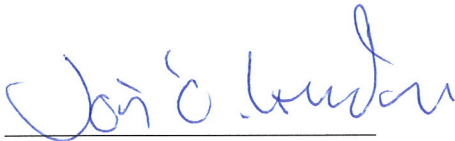

Jón Ó. Guðmundsson  
F. h. Fáka og Fólks ehf.

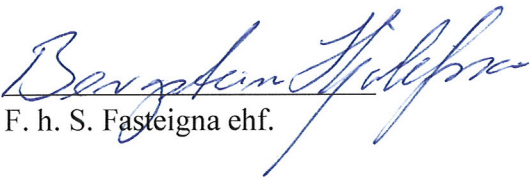

F. h. S. Fasteigna ehf.

Mittelskið  
30. apríl 2015  
Már Sveinbjörnsson

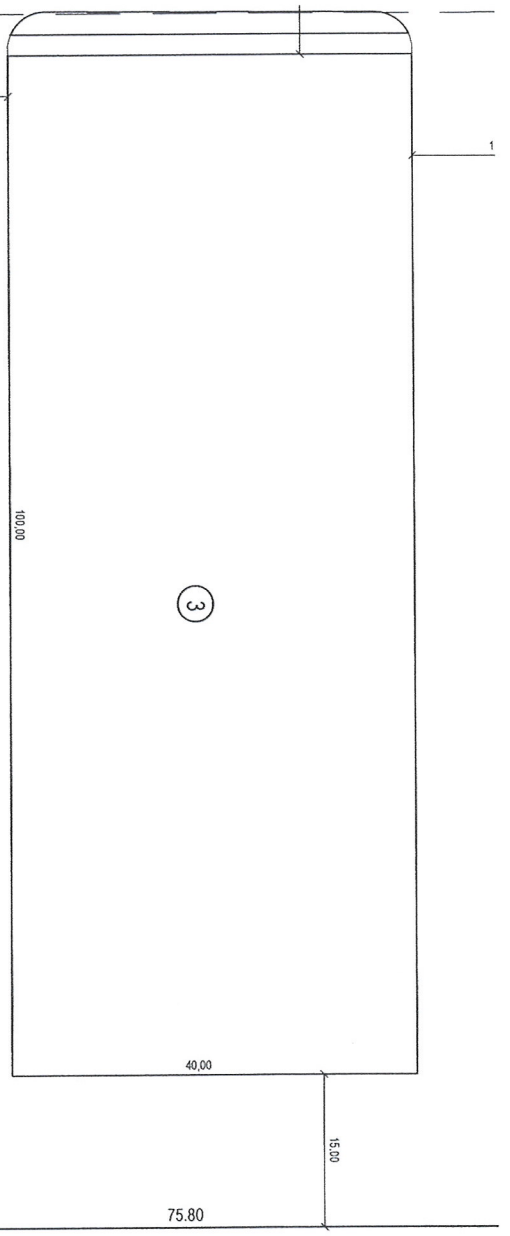

KVÖÐ UM AÐGENGI OG UMFERÐARRETTI VEGNA FORNUBÚÐA 1  
 KVÖÐ UM AÐGENGI OG UMFERÐARRETTI VEGNA FORNUBÚÐA 3

FORNUBÚÐIR

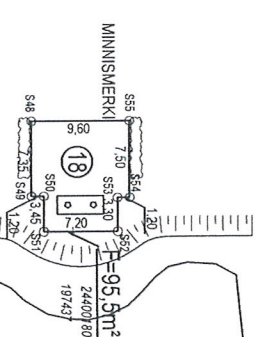
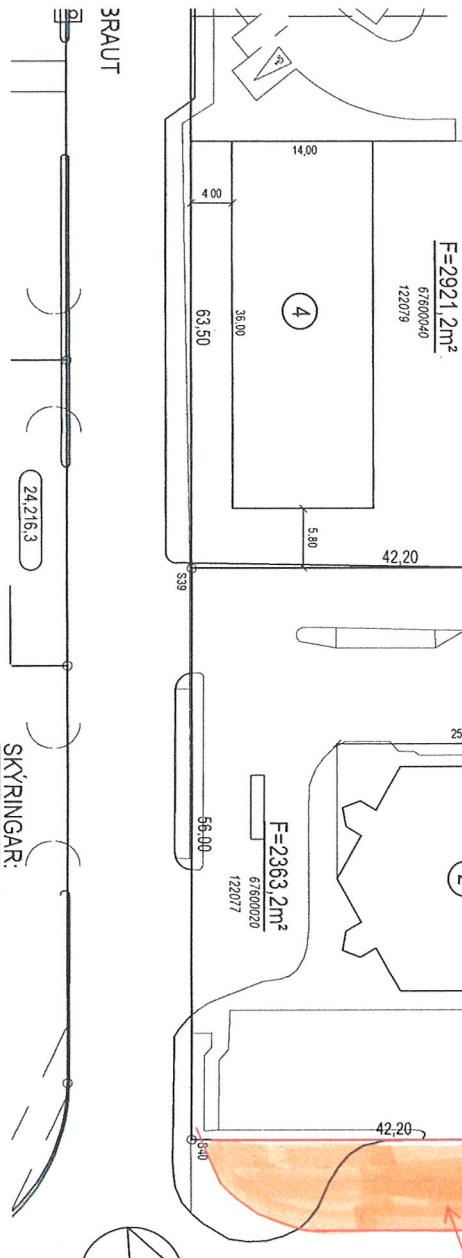

Osk um staekkun  
 lóðar í átt að  
 fornubúðum 12&14

3RAUT

SKYRINGAR:  
 BYGGINGAREITUR

BREYTINGAR: